

# COUPE PAR ECRASEMENT

## Molette d'écrasement Type QN-77, QP-77

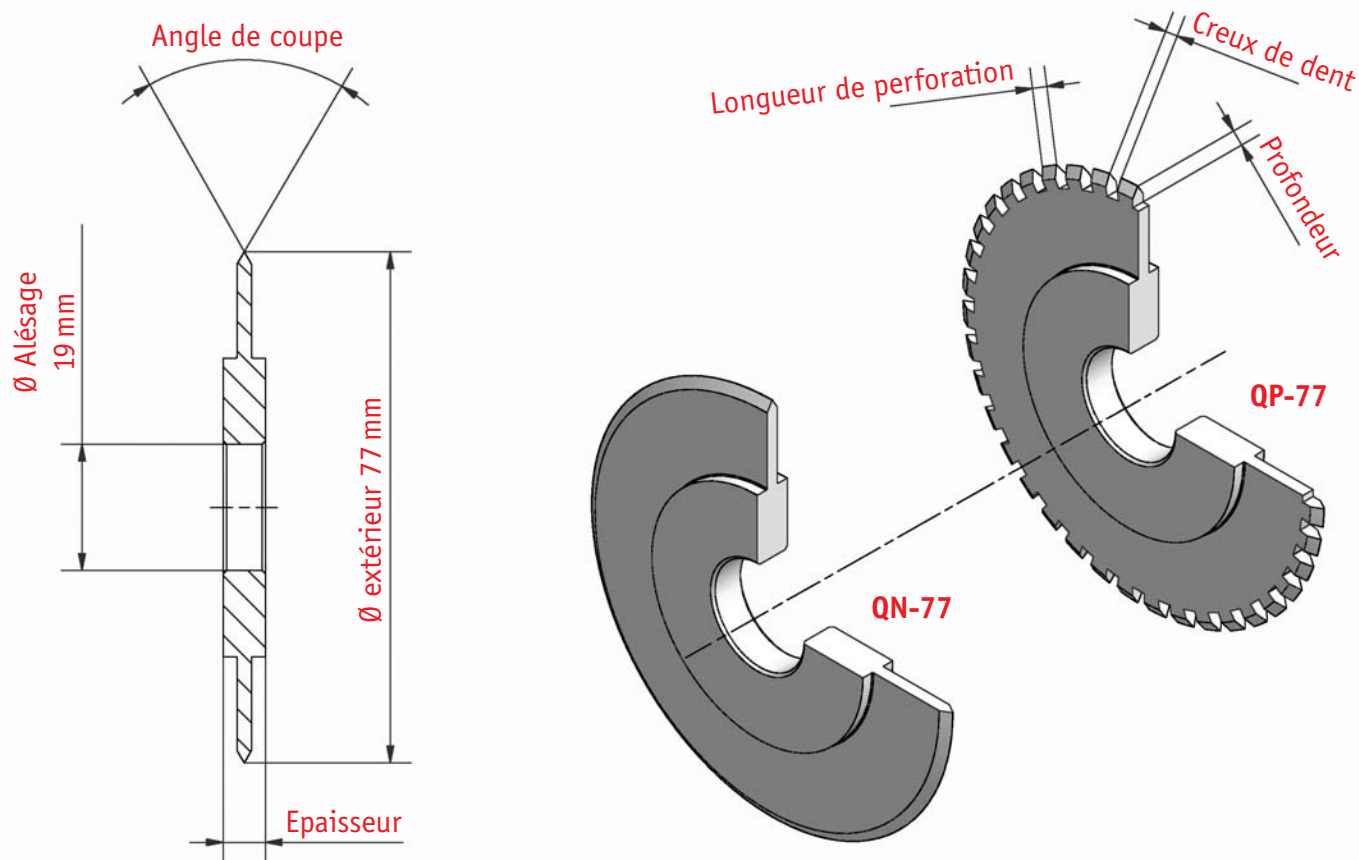

➔ pour porte-couteau pneumatique d'écrasement Type Q68



<b>Largeur porte-couteau</b>	9,0	9,52	10,0	12,7	15,0
<b>Épaisseur</b>	5,20			6,35	

### Exemple de commande:

#### QN-77

Type – Ø extérieur x Ø d'alésage x épaisseur / angle de coupe – matière  
QN – 77 x 19 x 5,2 / 30° – HWS

#### QP-77

Type – Ø extérieur x Ø d'alésage x épaisseur / angle de coupe / longueur de perforation / creux de dent / profondeur – matière  
QP – 77 x 19 x 6,35 / 30° / 2 / 2 / 2,5 – HWS

Angle de coupe standard: 30° / 60°

Matière standard: HWS

### Cotes de perforation selon demande