

COUPE PAR ECRASEMENT

Porte-couteau pneumatique d'écrasement à guidage renforcé

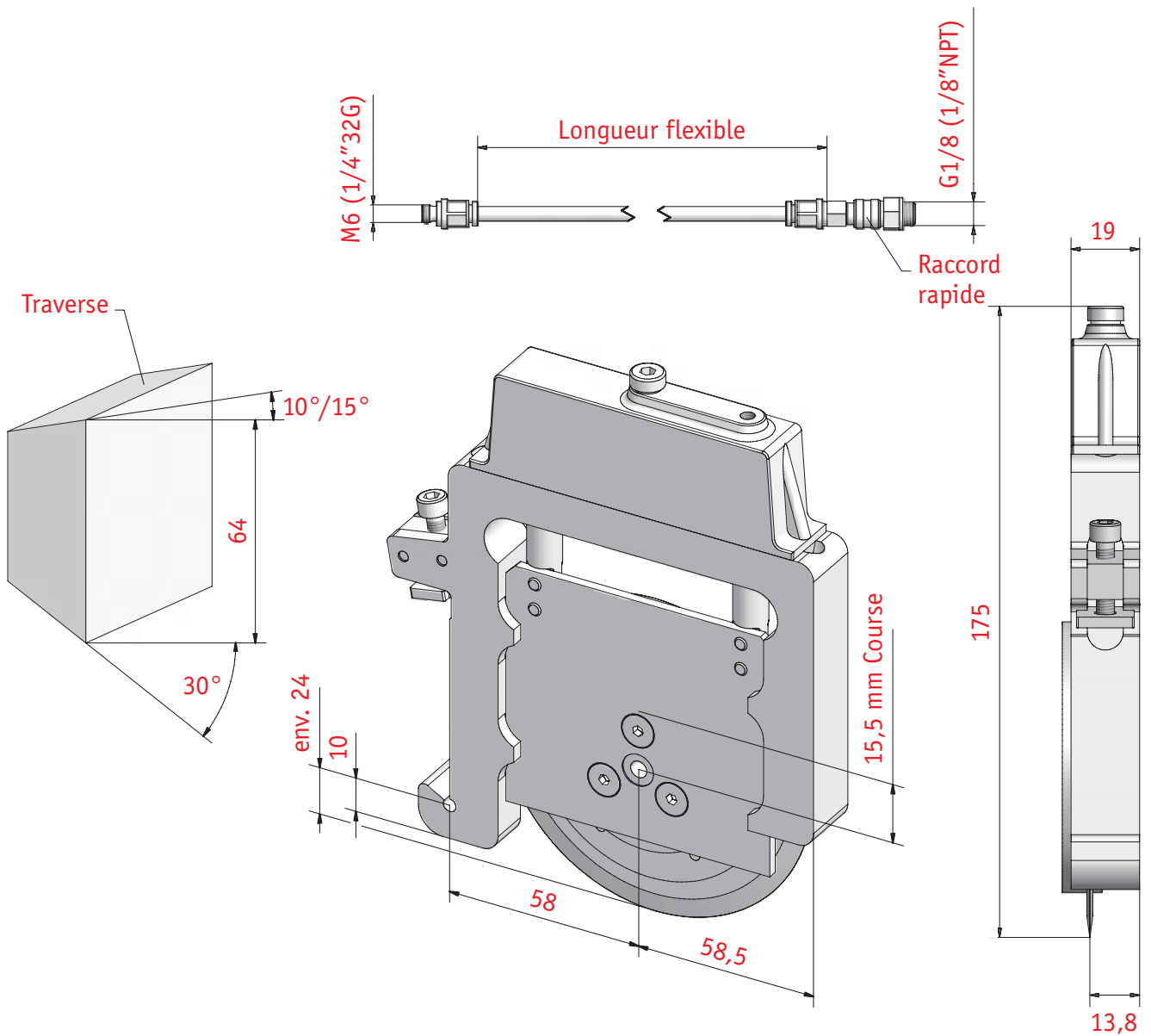

→ Type QHP-19T pour molette Type QN, QP



Porte-couteau d'écrasement recommandé pour des vitesses de coupe élevées et pour des tolérances précises sur les largeurs de coupe

Accessoires standards pour QHP-19T:

- 1 molette
- 1 flexible d'alimentation

(à préciser à la commande!)

Type QN, QP – 100 x 70 x 1,6 mm / angle de coupe standard 60°
(longueur 540 mm, tressé métal) avec raccord rapide

Mode opératoire:

pression maxi: 6 bar