

COUPE PAR ECRASEMENT

Porte-couteau d'écrasement QUADRON®

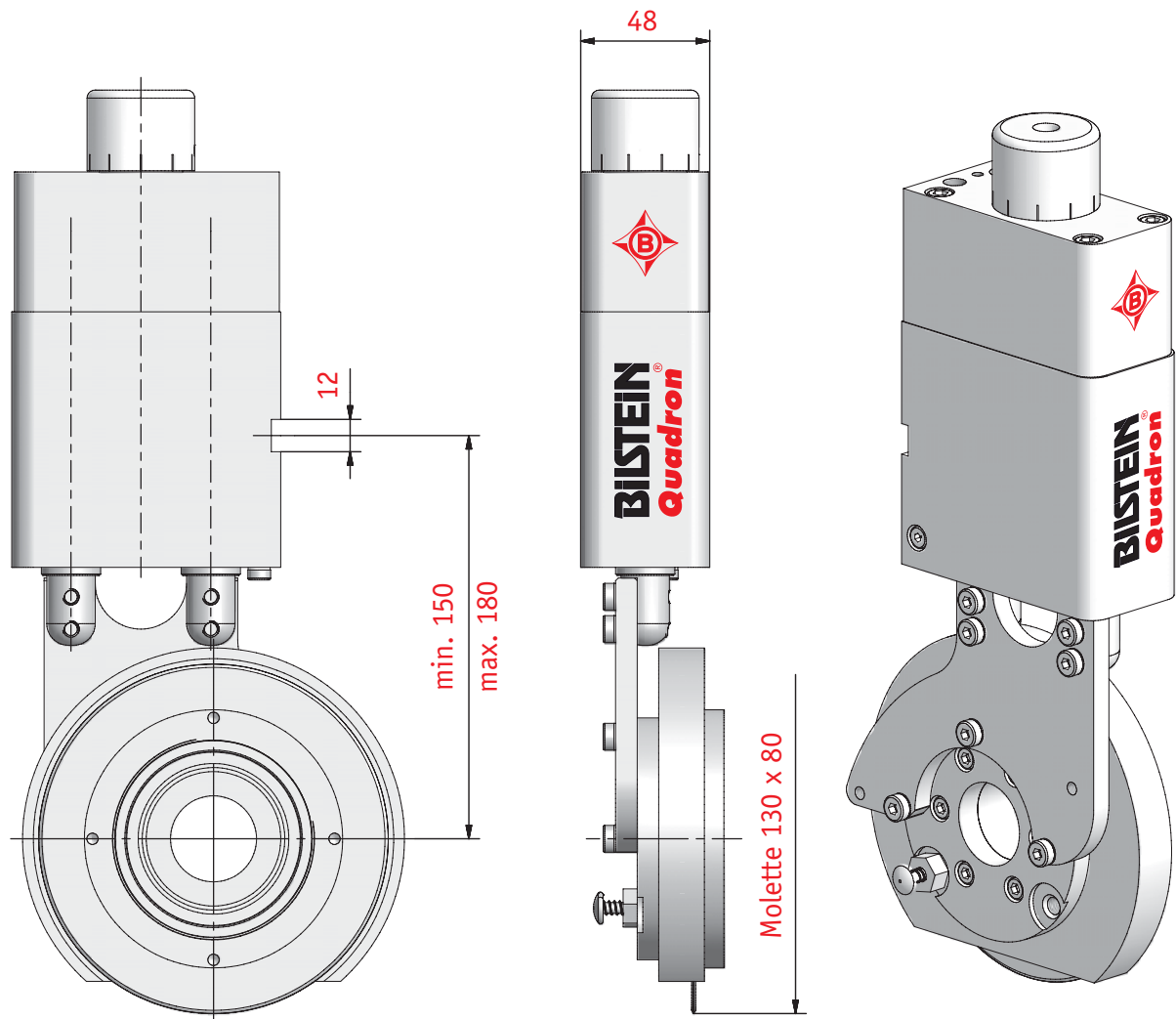

→ matériaux difficiles (QHP-48C)



Porte-couteau d'écrasement recommandé pour des vitesses de coupe élevées et pour des tolérances précises sur les largeurs de coupe

Référence pour commande: Type QHP-48C

Le porte-couteau d'écrasement est équipé en standard de:

- Une tête de coupe complète (adaptée pour molette de Type QN, QP)
- Carter de protection standard / largeur de coupe à partir de 50 mm

Accessoires standards: (à préciser à la commande!)

- 1 Molette Type QN, QP
Dimension: 130 x 80 x 1,5 mm ou 150 x 70 x 2,8 mm
- 1 flexible d'alimentation (longueur 540 mm en PVC) avec raccord rapide, autres longueurs de flexible sur demande

Mode opératoire: pression maxi: 6 bar