

# ROLLENSCHNEID-SYSTEM

## Zwischenring Typ Z

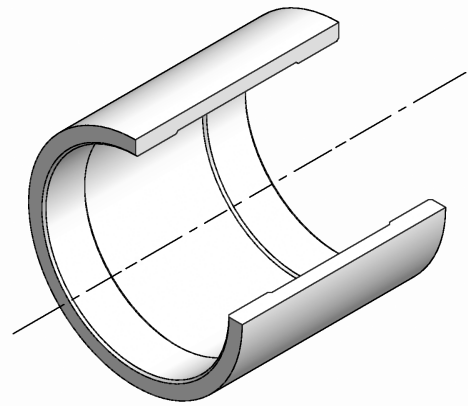

➔ passend für Muffen Typ M und Nutmesser Typ N

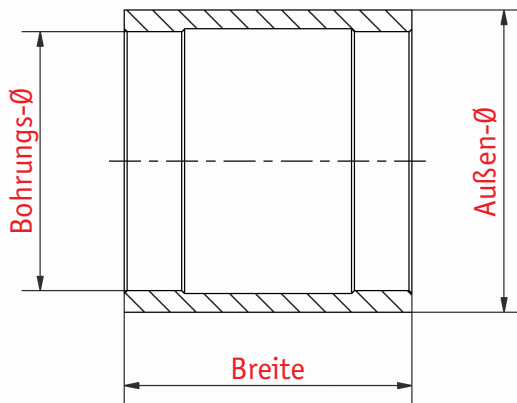

ab 25 mm Breite

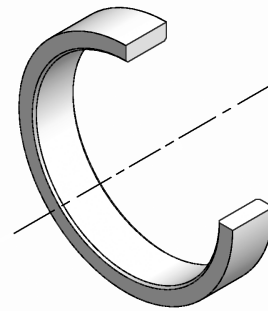

bis 25 mm Breite

<b>Außen-Ø</b>	46	60	77	77	80	105	105	124	150	150	160	200
<b>Bohrungs-Ø</b>	30	40	45	60	60	80	90	100	100	120	140	160
<b>Breite ab</b>	0,05	0,05	0,05	0,05	0,05	0,1	0,1	0,1	0,1	0,1	0,1	0,1
<b>Breite bis</b>	100	100	100	500	500	500	500	500	500	500	500	500

**Bestell-Beispiel:** Typ – Außen-Ø x Bohrungs-Ø x Breite aus Werkstoffgruppe  
Z – 80 x 60 x 20 aus VGS

Standardbreitentoleranzen: bis 0,3  $\pm 0,02$  / bis 100  $\pm 0,005$  / bis 250  $\pm 0,01$  / bis 500  $\pm 0,05$   
Standard-Werkstoffgruppen: VGS, LWS

**Sonderabmessungen und Sonderwerkstoffe auf Anfrage**

Änderungen vorbehalten

01.10