

ROLLENSCHNEID-SYSTEM

Nutmesser (Untermesser) Typ N

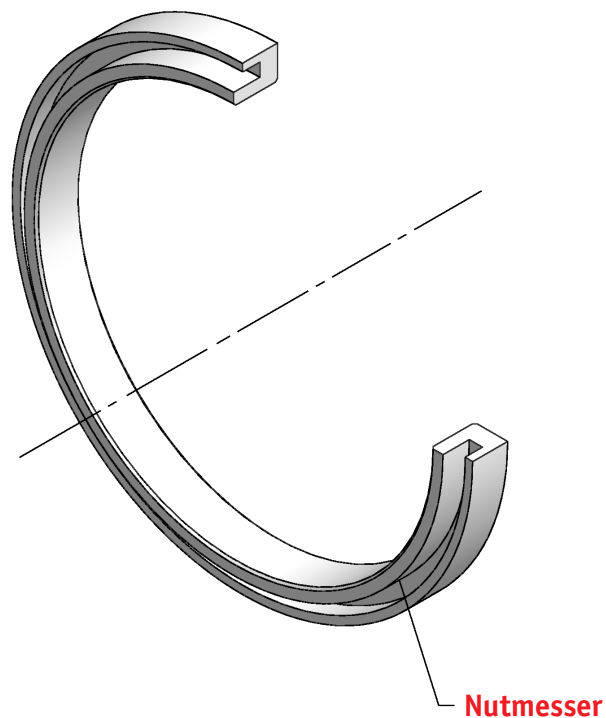

➔ zum axialen Spannen

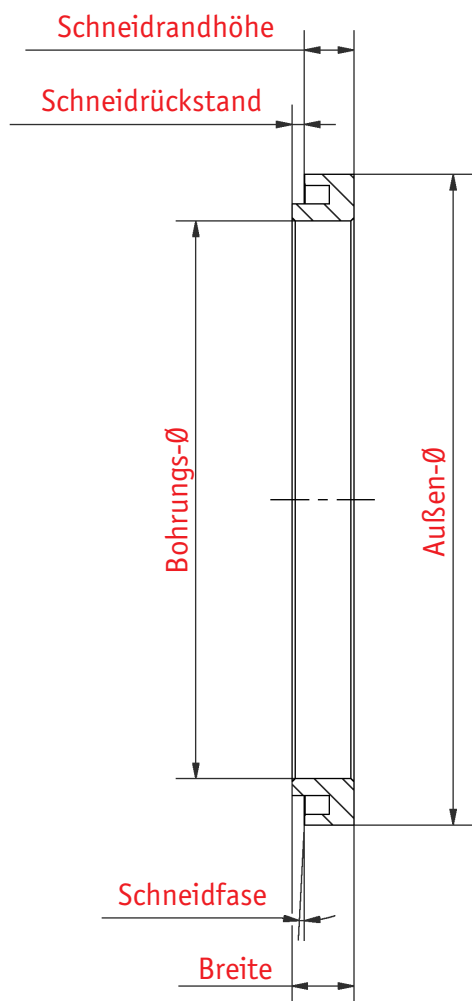

Außen-Ø	46	60	77	77	80	105	105	124	150	150	160	200
Bohrungs-Ø	30	40	45	60	60	80	90	100	100	120	140	160
Breite ab	3	3	3	3	3	5	5	5	5	5	5	5

Bestell-Beispiel: Typ – Außen-Ø x Bohrungs-Ø x Breite / Schneidrandhöhe
aus Werkstoffgruppe
N – 105 x 80 x 10 / 8 of LWS

Standard Schneidfase: 3°
Standardbreite und -toleranz: 5 / 10 / 15 / 20 $\pm 0,005$
Standard-Werkstoffgruppen: LWS, HWS

Sonderabmessungen und Sonderwerkstoffe auf Anfrage